

# TWIST-OFF CLOSING SYSTEMS

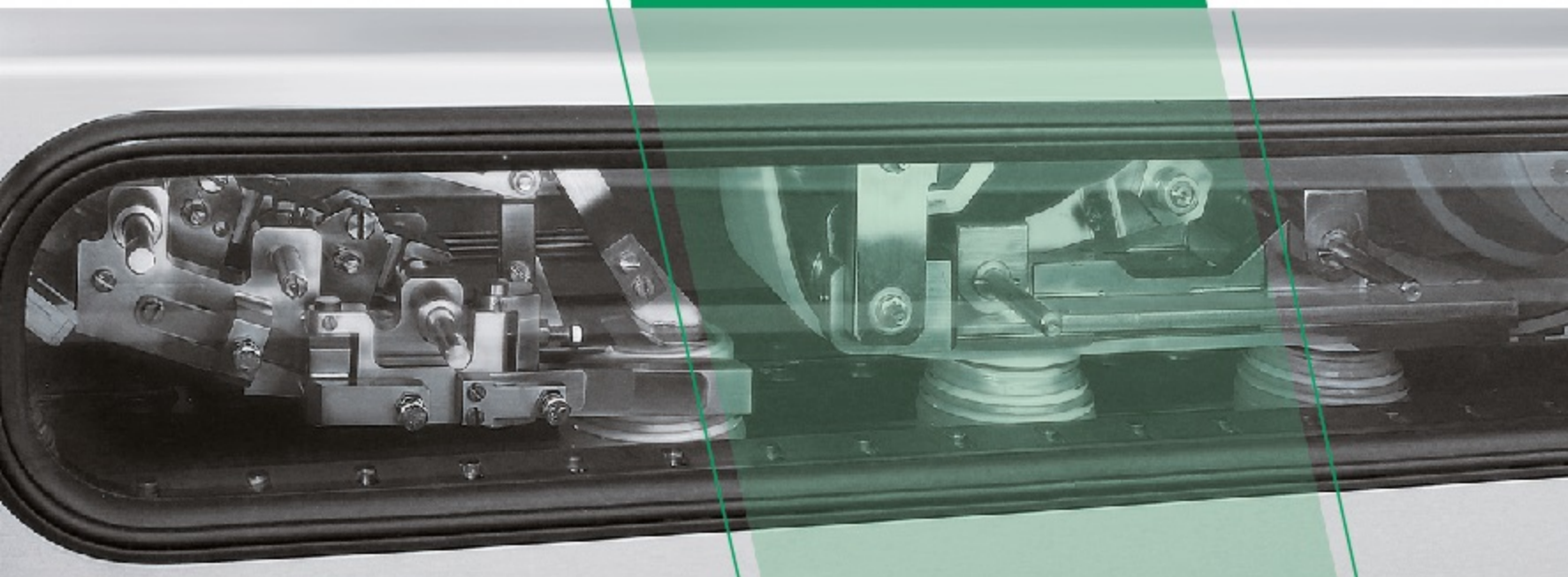

**INDEX<sup>®</sup> 6**  
always in motion ...

# TWIST-OFF CLOSING SYSTEMS

## IND-CLOSE 12 M

Linear vacuum capping machine for Twist Off and Press Twist (TO / PT) caps. Equipped with a rotary magnetic caps feeder type M and a belt-type cap-screwing mechanism.

Линейная вакуум-уклорочная машина для крышек Twist Off и Press Twist (TO/PT). Комплектована роторным магнитным ориентатором для крышек – тип М и уклорочным механизмом с закручивающими ремнями.

Output/ Производительность: 6 000 c/h

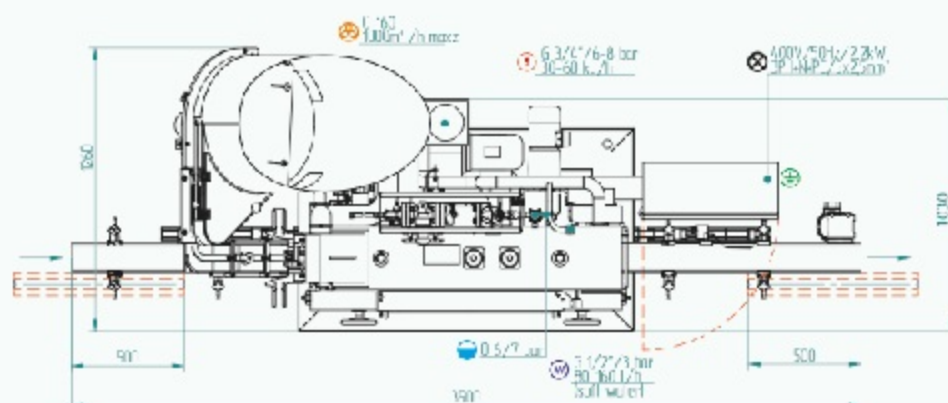
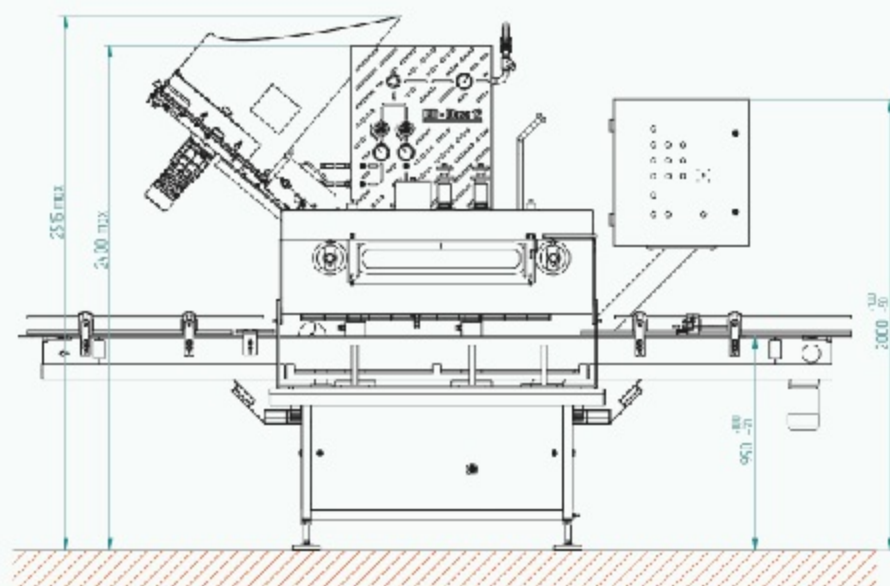
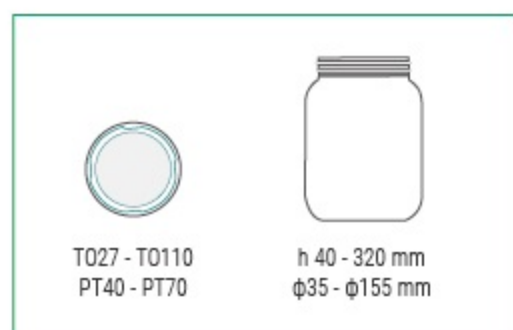

IND-Close 12 M

## IND-CLOSE 12 EM

Capping machine IND-Close 12 EM is designed for automatic closing with vacuuming of metal press-twist (PT) and twist-off (TO) closures for glass jars and bottles. The machine has a vapor-vacuum principle of operation, i.e. at the moment of sealing, steam is supplied under the lid.

The machine is equipped with a linear electromagnetic lid feeding device with a bottom feed hopper, model IND-Feed 76 EM.

The machine uses a linear capping mechanism with two twisting belts and a special lid feeding device.

IND-CLOSE 12 EM is made entirely of AISI304 stainless steel.

Укупорочная машина модели IND-Close 12 EM предназначена для автоматического закрывания с вакуумированием металлических крышек типа «пресс-твист» (PT) и «твист-офф» (TO) на стеклянные банки и бутылки. Машина паровакуумного принципа действия, т.е. в момент укупоривания происходит подача пара под крышку.

Машина снабжена линейным электромагнитным устройством подачи крышек с нижним загрузочным бункером, модель IND-Feed 76 EM.

В машине используется линейный укупорочный механизм с двумя закручивающими ремнями и специальным устройством для подачи крышек.

Машина изготовлена полностью из нержавеющей стали AISI304.

Output/ Производительность: 16 000 c/h

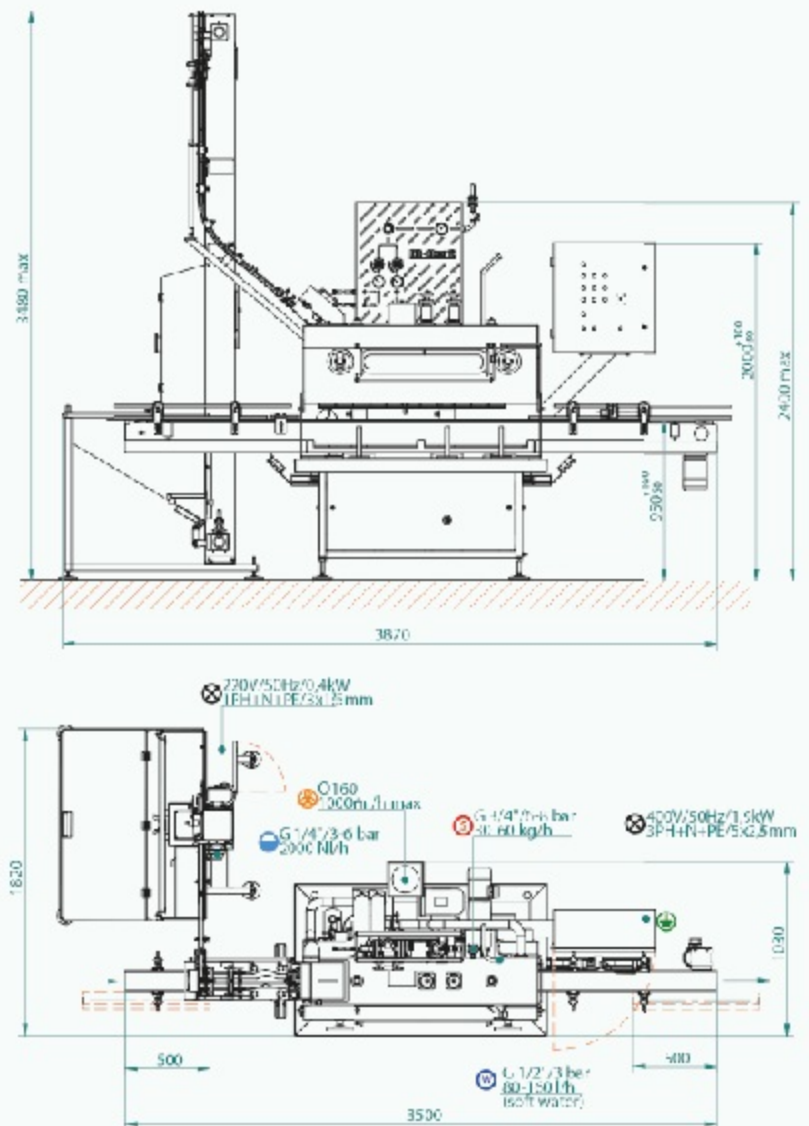
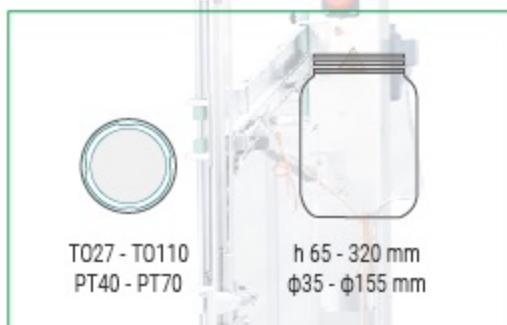

IND-Close 12 EM



# TWIST-OFF CLOSING SYSTEMS





## IND-CLOSE 12 E

Linear vacuum capping machine for Twist Off (TO) caps, for high output applications. Equipped with a linear caps feeder type E and a belt-type cap-screwing mechanism.

Линейная вакуум-укупорочная машина для крышек Twist Off (TO) предназначена для высокой производительности. Комплектована линейным ориентатором для крышек - тип E и укупорочным механизмом с закручивающими ремнями.

Output/Производительность: 24 000 c/h

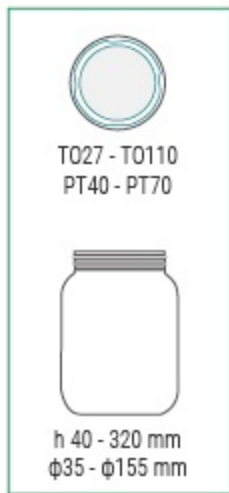
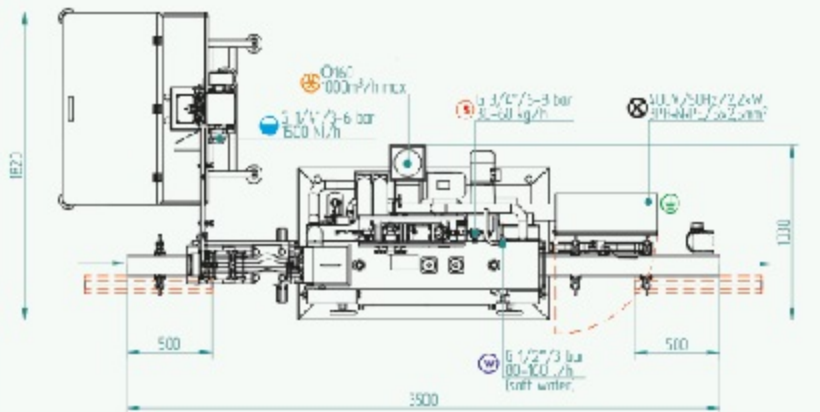
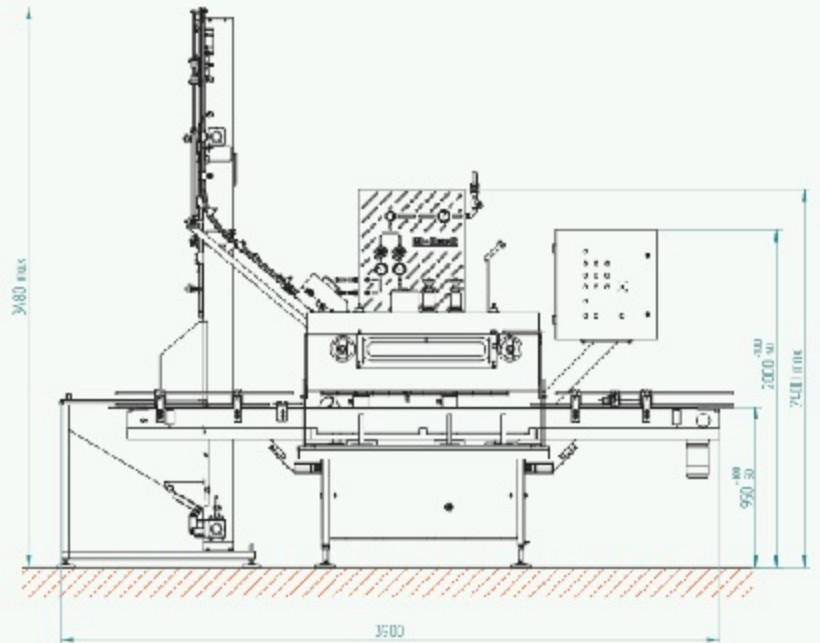

IND-Close 12 E

## IND-CLOSE 14 M

Linear vacuum capping machine for Twist Off (TO) caps. Equipped with a rotary magnetic caps feeder type M and a disc-type cap-screwing mechanism.

Линейная вакуум-укупорочная машина для крышек Twist Off (TO). Комплектована роторным магнитным ориентатором для крышек - типа М и дисковым укупорочным механизмом.

Output/ Производительность: 5 000 c/h

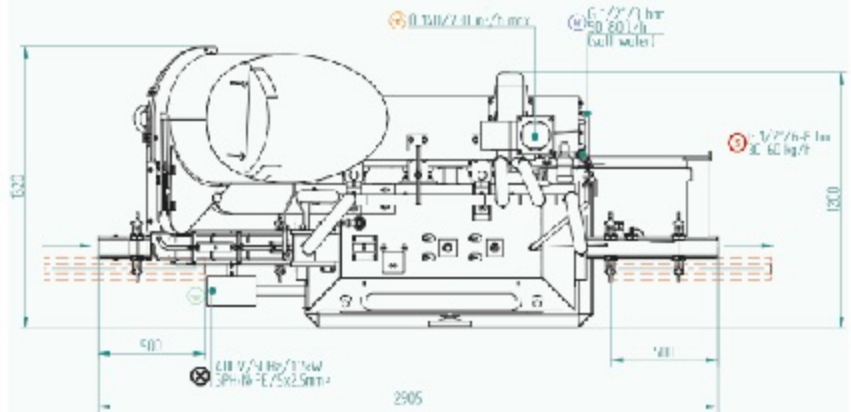
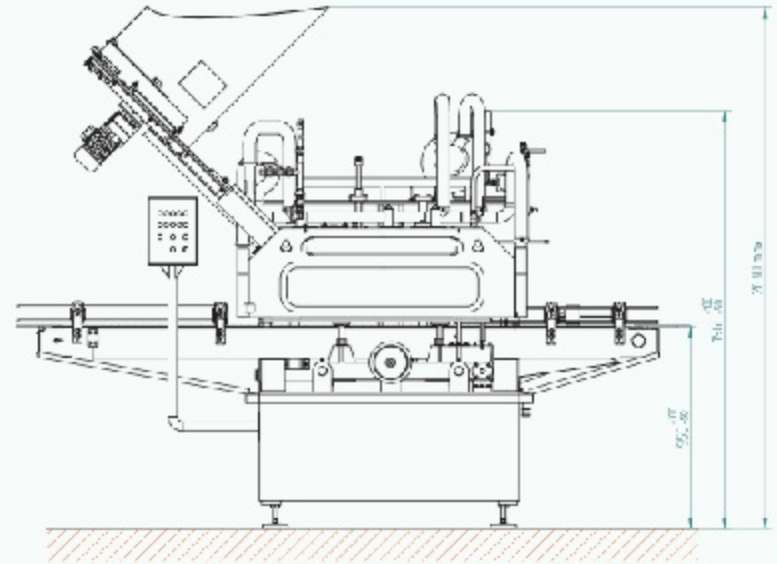

### IND-Close 14 M



T043 - T0100



h 60 - 260 mm  
φ40 - φ180 mm

## IND-TEST 61

Output/ Производительность: 8 000 pcs/h

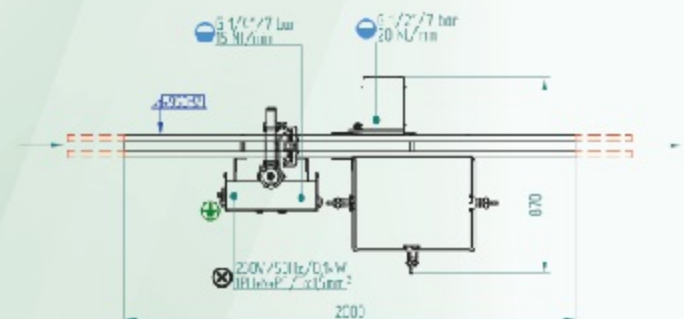
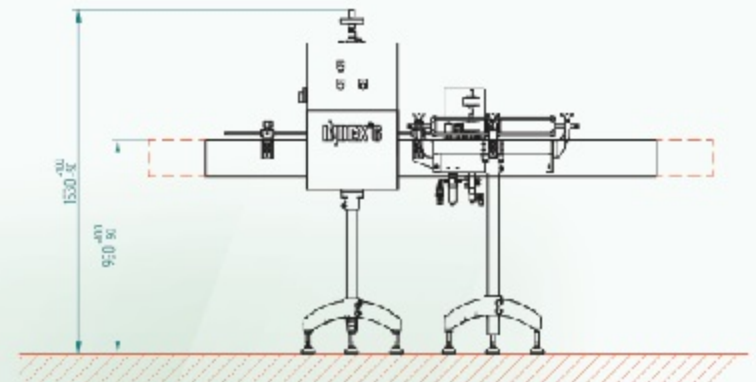

## IND-CLOSE 14 E

Linear vacuum capping machine for Twist Off (TO) caps. Equipped with a linear caps feeder type E and a disc-type cap-screwing mechanism.

Линейная вакуум-укупорочная машина для крышек Twist Off (ТО). Комплектована линейным ориентатором для крышек – тип Е и дисковым укупорочным механизмом.

Output/ Производительность: 8 000 c/h



IND-Close 14 E

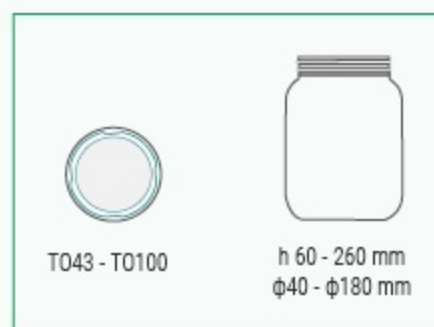
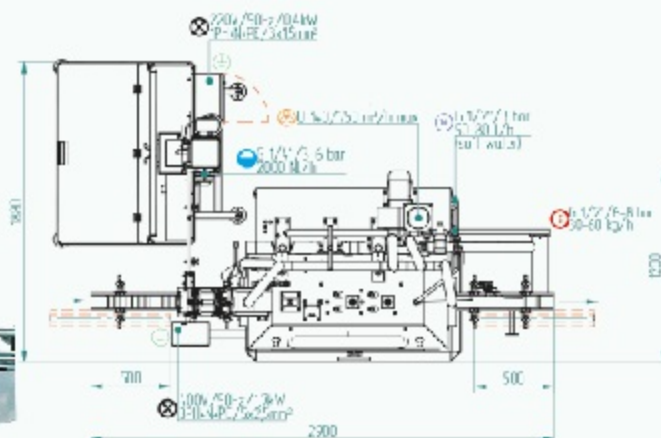
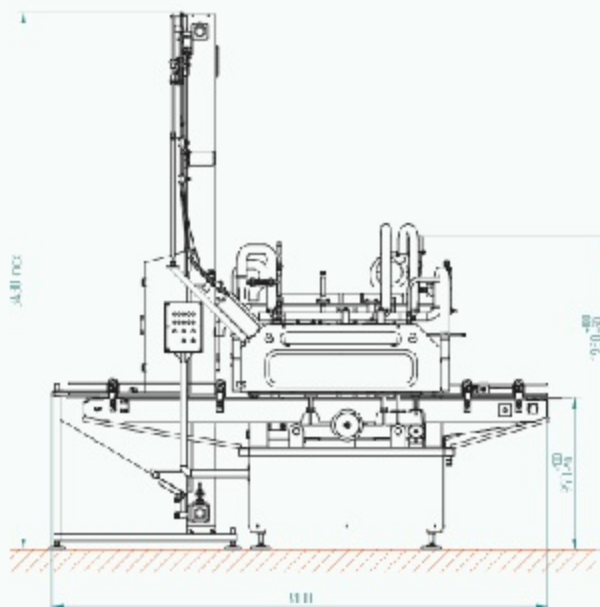

IND-TEST 61 S

Automatic inspection machines for detection of proper vacuuming level of capped jars and automatic rejection of non-conforming ones.

Автоматические тест-машины для измерения вакуума с отбраковыванием тары с недостаточным вакуумом.

Output/ Производительность: 18 000 pcs/h

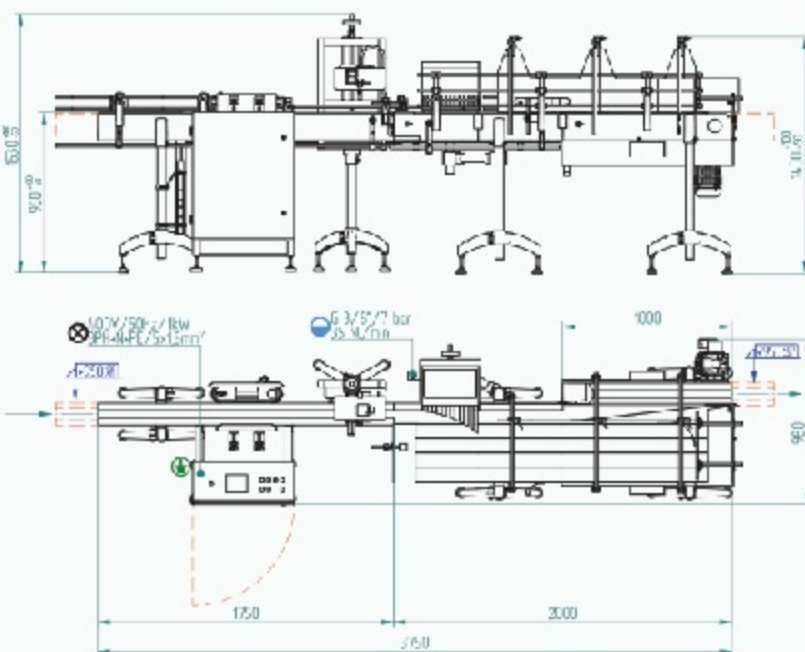



**INDEX<sup>®</sup> 6**  
always in motion ...

**35**  
YEARS  
and more

**INDEX-6 Ltd.**

Ultra Clean filling & packaging lines for food and nonfood liquid products

Phone/Fax: (+359 32) 601 560; 601 570, Fax: (+359 32) 674 499

28 B, Kuklensko Shosse Street; Plovdiv 4004, Bulgaria

E-mail: [info@index-6.com](mailto:info@index-6.com)

[www.index-6.com](http://www.index-6.com)



Management System  
ISO 14001:2015  
ISO 45001:2018  
[www.tuv.com](http://www.tuv.com)  
ID: 9105062629



© 2026 INDEX-6 Ltd. All rights reserved. INDEX-6 reserves the right to change design and the parameters of its products without notice. (04-2026 edition)  
© 2026 ИНДЕКС-6 ООД Все права сохранены. ИНДЕКС-6 оставляет за собой право изменять дизайн и параметры своих продуктов без предупреждения.  
© 2026 ИНДЕКС-6 ООД Всички права запазени. ИНДЕКС-6 си запазва правото да изменя дизайна и параметрите на своите продукти без предупреждение.